

Technische Mitteilung

Mono-Headsets

optional

Symbole:

Bitte beachten Sie die folgenden Symbole, die in diesem Dokument verwendet werden, um besondere Passagen hervorzuheben.

- ▲ **WARNUNG:** Kennzeichnet Anweisungen, die, falls sie nicht beachtet werden, zu schweren Verletzungen oder zum Tode führen können.
- **VORSICHT:** Kennzeichnet Anweisungen, die, falls sie nicht beachtet werden, schwerwiegende Schäden am Luftfahrzeug verursachen können oder zum Erlöschen der Garantieansprüche führen.
- ◆ **HINWEIS:** weitere Information zur besonderen Beachtung.

1. Allgemein

Herausgeber: Remos Aircraft GmbH Franzfelde 31 D-17309 Pasewalk
Web: www.remos.com - Telefon: +49-3973-225519-0

Ausgabedatum: 1. Juni 2010

Gültigkeit: 1. Juni 2010

Auszuführen bis: n/a

Ausgabennummer: TM-011-Monoheadsets

Vorhergehende Mitteilung: keine

Betroffene Baureihen: GX

Betroffene S/N: SN 298 ff

Grund: Verwendung von Mono Headsets mit GARMIN GMA240 Intercom

Technische Mitteilung

2. Information

Das GARMIN GMA240 ist ein Stereo Intercom und für die Verwendung von Stereo-Headsets konzipiert. Die elektrische Verkabelung des Flugzeuges ist auf diese Art Headsets angewiesen.

Wenn Mono Headsets eingesteckt werden, so wird das Signal für den rechten Kanal mit Masse kurz geschlossen (vgl. Abbildung). Bei den Buchsen in der REMOS GX erfolgt keine Abschaltung des rechten Kanals, wenn Mono Headsets eingesteckt werden.

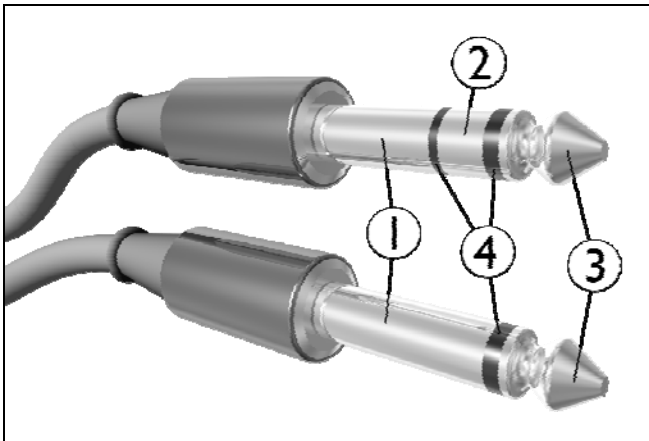

1. Schaft: Masse
2. Ring: Rechter Kanal bei Stereo-Steckern
3. Spitze: Linker Kanal bei Stereo-Steckern, Signal bei Mono Steckern
4. Isolatoren

Quelle: www.wikipedia.de

Durch dieses Kurzschliessen kann es, wie in der Bedienungsanleitung des GMA240 beschrieben, zu Schäden am Intercom kommen. Darüber hinaus kann auch das Funkgerät geschädigt werden. Verwenden Sie daher ausschliesslich Stereo-Headsets. Sollen vorhandene Mono-Headsets weiter verwendet werden, so können Adapter von Mono-Buchse auf Stereo-Stecker verwendet werden, sofern diese Adapter keinen Kurzschluss zwischen Signalleitung und Masse verursachen. Adapter dieser Art können im HiFi-Fachhandel erworben werden. Darüber hinaus kann das Intercom beschädigt werden, wenn im laufenden Betrieb Headsets ein- oder ausgesteckt werden. Das Intercom muss ausgeschaltet sein, wenn Headsets ein- oder ausgesteckt werden.

Zukünftig sind die Flugzeuge mit einem Mono-Stereo Umschalter an den Headsetbuchsen ausgerüstet. In diesen Flugzeugen dürfen dann auch Mono-Headsets eingesetzt werden. Auf korrekte Schalterstellung ist zu achten. Dennoch muss das Intercom weiterhin beim Ein- oder Ausstecken der Headsets ausgeschaltet sein.

Bei Verwendung von Mono Headsets ohne Mono/Stereo-Adapter, bei falscher Stellung des Mono-Stereo Umschalters oder Ein- und Ausstecken während des Betriebes ist der Ausfall des Intercoms oder des Funkgerätes kein Garantiefall!

**REMOS wünscht Ihnen stets einen schönen und sicheren Flug.
Fliegen Sie niemals ohne Vorflugkontrolle.**